

# 高校生以下男子シングルス

**※今回は申込者多数の為、出場者は選考・抽選で決定致しました。**

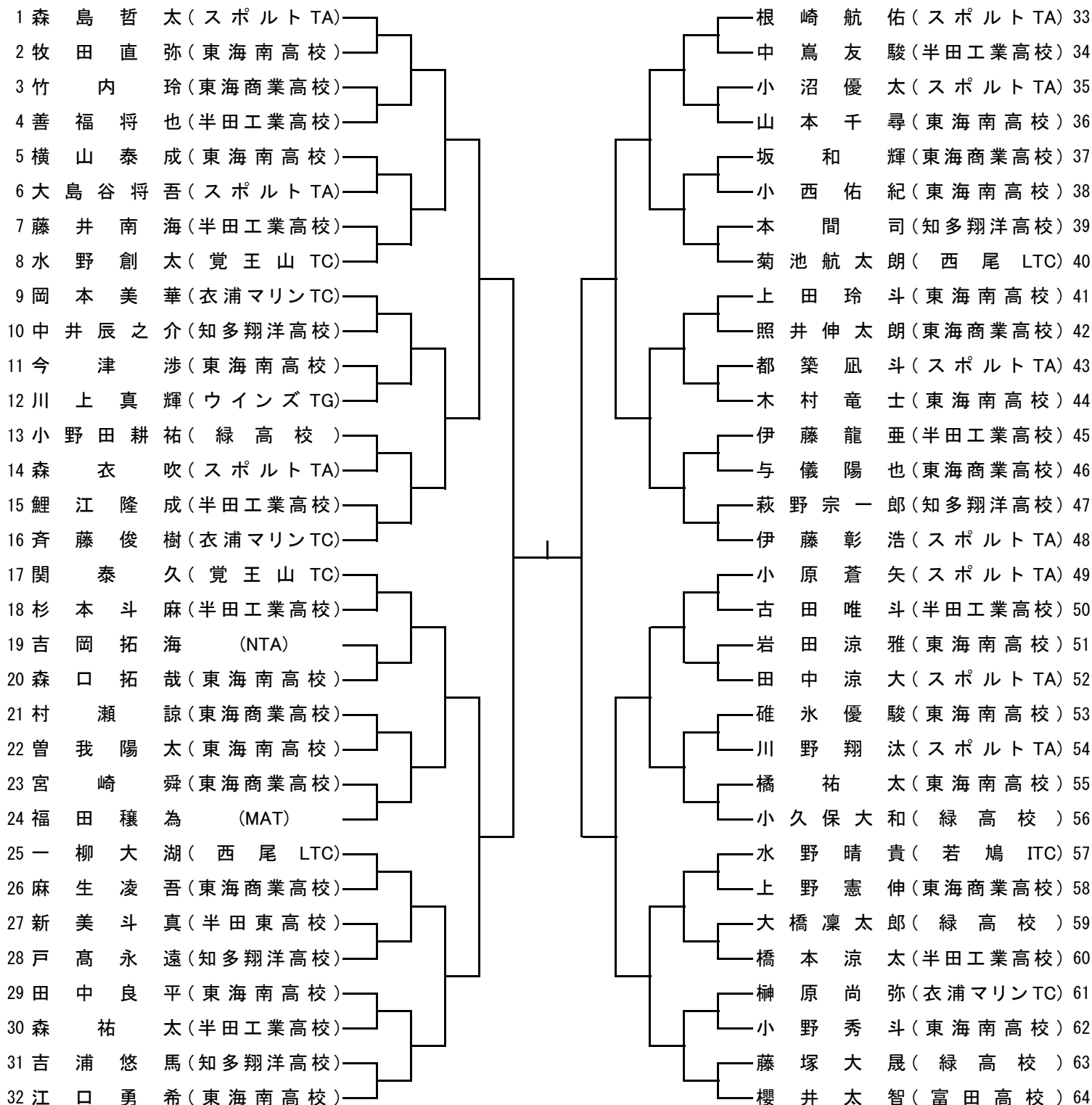

【 補 欠 】 ・補欠順位①片山翔吾(半田工業高校)②上野裕貴(東海南高校)③宮田和摩(東海商業高校)  
 ・当日ドロウに空きが出た場合は、補欠の順位から優先して出場できます。  
 それ以上の空きが出た場合、当日抽選を行い出場者を決定いたします。

【 集 合 時 間 】 ・11:30までにエントリーフィー1,500円を支払い受付を済ませて下さい。

【 そ の 他 】 ・1セットマッチ(6ゲーム先取)  
 ・試合前の練習はサービス4本のみとします。  
 ※天候・試合進行等により変更の場合があります。  
 ・漏れ・誤り等がある場合は3月10日(日)までにご連絡下さい。  
 ・ドロウ、集合時間が変更になる事がありますので、3月15日(金)以降、ホームページを随時ご確認ください。  
 ・少雨決行。当日の連絡先はスポーツテニスアカデミー(0562-35-0158)までご連絡  
 いただくか、ホームページ上スポーツテニスアカデミーからのお知らせをご覧ください。  
 ・受付は加木屋運動公園テニスコート(第1)  
 ・試合進行により3月29日(金)に試合を行なう場合があります。  
 ・朝7:15~7:45まで練習ができます。  
 ・今回は申し込み者多数のため、コンソレーションは行いません。但し、コートが空くようならコート開放をします。  
 ・今回は申込者多数の為、出場者は選考・抽選で決定致しました。

## 高校生以下女子シングルス

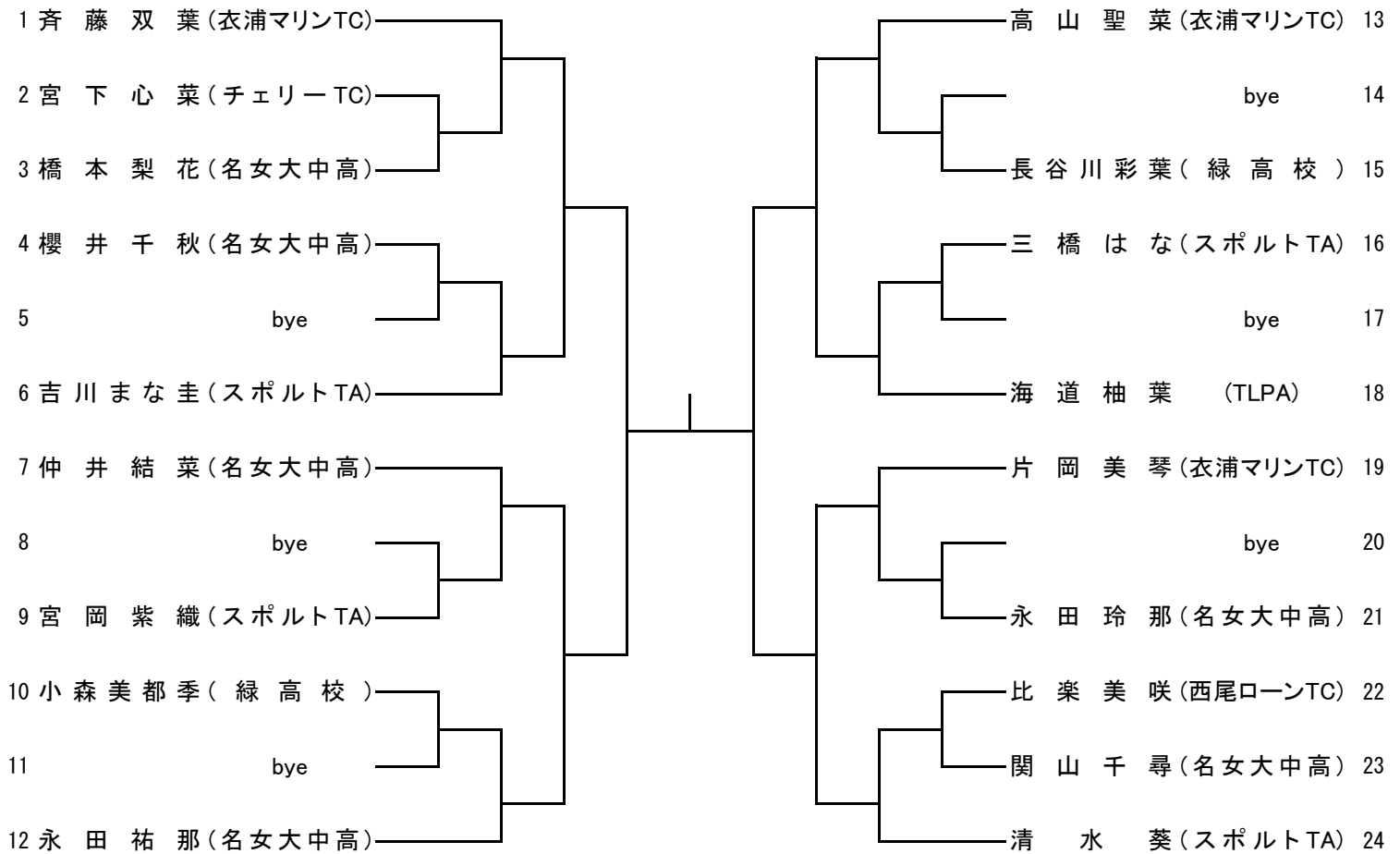

【集合時間】 ・7:45までにエントリーフィー1,500円を支払い受付を済ませて下さい。

【その他】 ・1セットマッチ(6ゲーム先取)

- ・試合前の練習はサービス4本のみとします。
- ※天候・試合進行等により変更の場合があります。
- ・漏れ・誤り等がある場合は3月10日(日)までにご連絡下さい。
- ・**ドロー、集合時間が変更になる事がありますので、3月15日(金)以降、ホームページを随時ご確認ください。**
- ・少雨決行。当日の連絡先はスポーツテニスアカデミー(0562-35-0158)までご連絡  
 いただくか、ホームページ上スポーツテニスアカデミーからのお知らせをご覧ください。
- ・**受付は加木屋運動公園テニスコート(第1)**
- ・試合進行により3月29日(金)に試合を行なう場合があります。
- ・朝7:15~7:45まで練習ができます。
- ・今回は申し込み者多数のため、コンソレーションは行いません。但し、コートが空くようならコート開放をします。

# 小学生男子シングルス

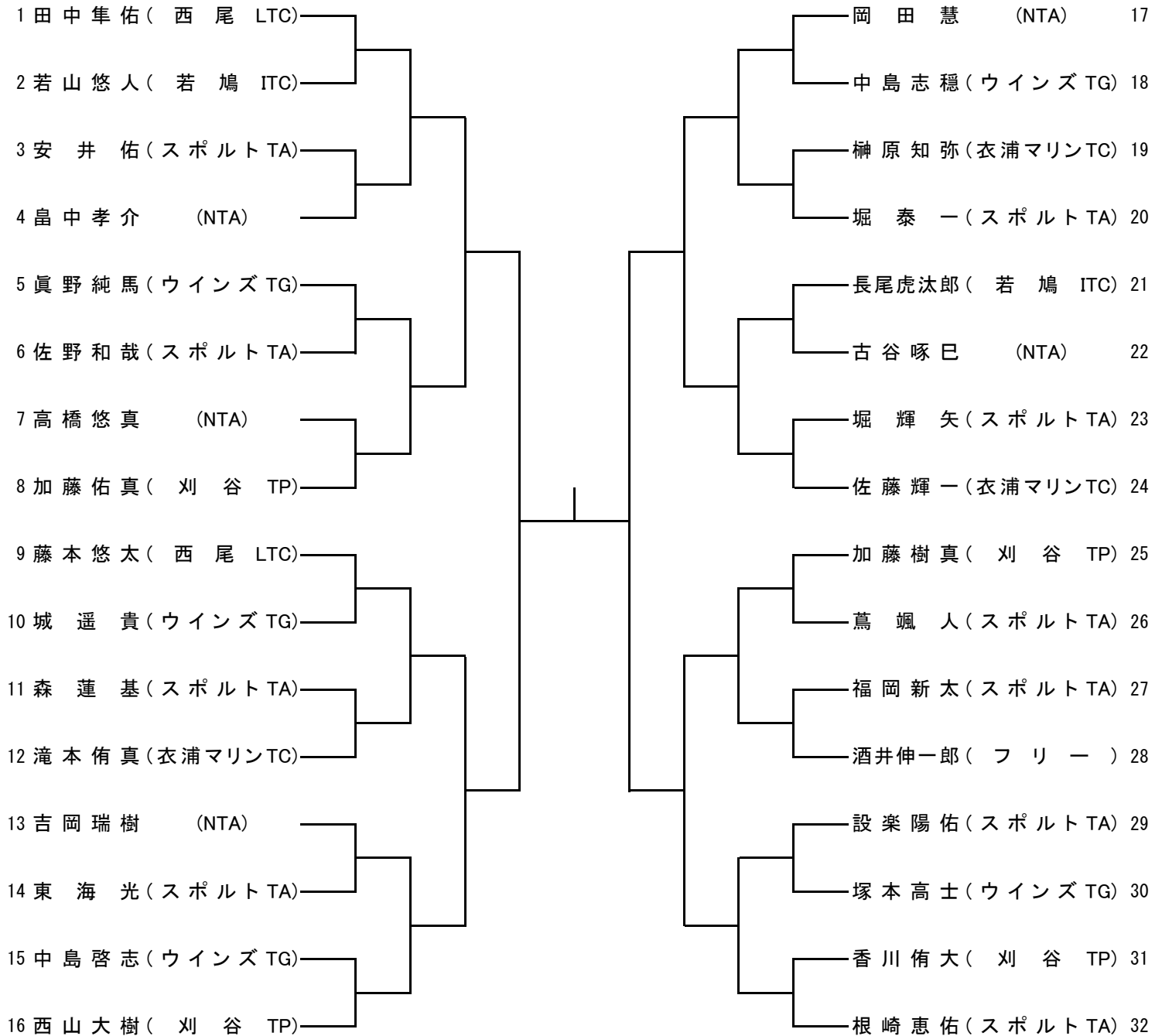

【 集 合 時 間 】 ・7:45までにエントリーフィー1,500円を支払い受付を済ませて下さい。

【 その他 】 ・1セットマッチ(6ゲーム先取)

・試合前の練習はサービス4本のみとします。

※天候・試合進行等により変更の場合があります。

・漏れ・誤り等がある場合は3月10日(日)までにご連絡下さい。

・**ドロー、集合時間が変更になる事がありますので、3月15日(金)以降、ホームページを随時ご確認ください。**

・少雨決行。当日の連絡先はスポーツテニスアカデミー(0562-35-0158)までご連絡

いただくか、ホームページ上スポーツテニスアカデミーからのお知らせをご覧ください。

・**受付は加木屋運動公園テニスコート(第1)**

・試合進行により3月29日(金)に試合を行なう場合があります。

・朝7:15~7:45まで練習ができます。

・今回は申し込み者多数のため、コンソレーションは行いません。但し、コートが空くようならコート開放をします。

# 小学生女子シングルス

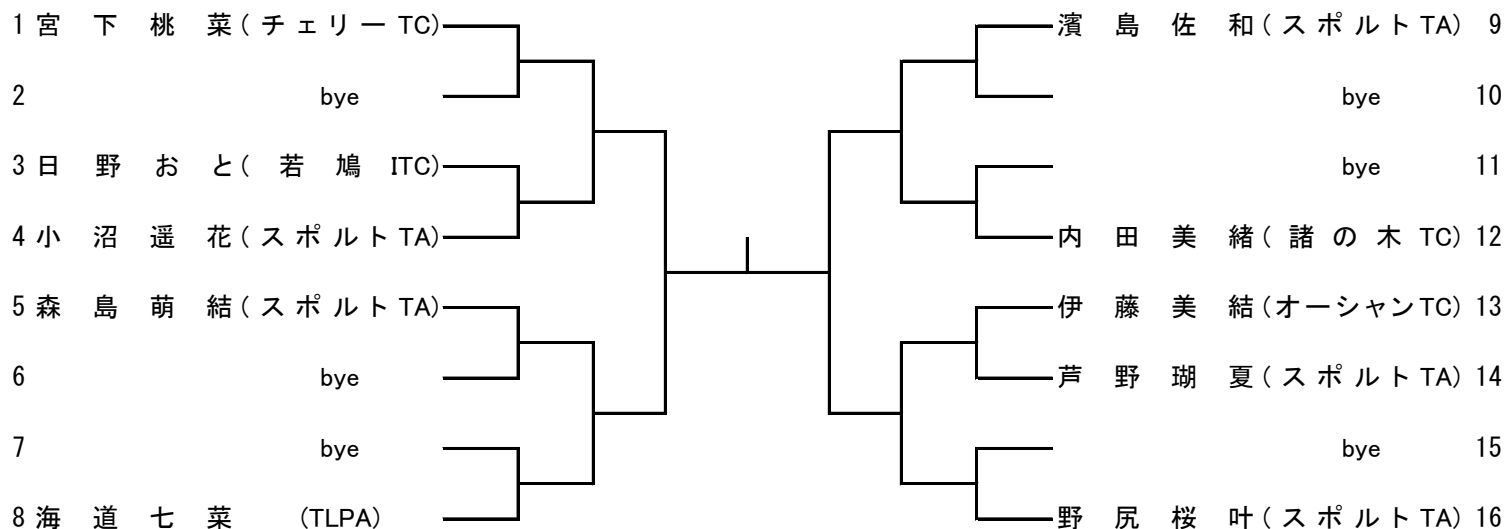

【 集 合 時 間 】 ・7:45までにエントリーフィー1,500円を支払い受付を済ませて下さい。

【 そ の 他 】 ・1セットマッチ(6ゲーム先取)

- ・試合前の練習はサービス4本のみとします。
- ※天候・試合進行等により変更の場合があります。
- ・漏れ・誤り等がある場合は3月10日(日)までにご連絡下さい。
- ・**ドロー、集合時間が変更になる事がありますので、3月15日(金)以降、ホームページを随時ご確認ください。**
- ・少雨決行。当日の連絡先はスポーツテニスアカデミー(0562-35-0158)までご連絡  
いただくか、ホームページ上スポーツテニスアカデミーからのお知らせをご覧ください。
- ・**受付は加木屋運動公園テニスコート(第1)**
- ・試合進行により3月29日(金)に試合を行なう場合があります。
- ・朝7:15~7:45まで練習ができます。
- ・今回は申し込み者多数のため、コンソレーションは行いません。但し、コートが空くようならコート開放をします。